

Arco 

M A N U A L D E

Instalación, Uso Y Cuidado

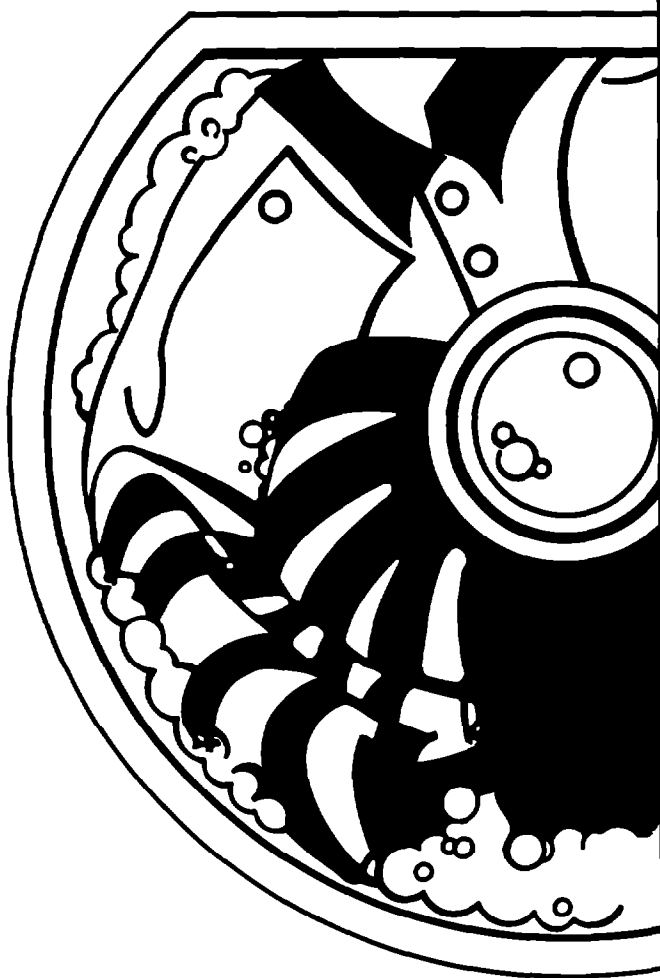

Índice	3
Mensaje Para el Usuario	4
Seguridad de la Lavadora	5
Partes y Características	6
Instrucciones de Instalación	7 a 11
Cómo Operar la Lavadora	12
Consejos de Lavado	18
Cómo Eliminar las Manchas	23
Cuidado de la Lavadora	27
Diagnóstico de Problemas	29
Garantía	35

2-97

LAVADORA AUTOMÁTICA DE DOS VELOCIDADES

Lavadora Automática de Dos Velocidades



Modelo: 7MAX4222

Importador

VITROMATIC COMERCIAL, S.A. DE C.V.
Av. San Nicolás 2121 Nte.
Col. 1o. de Mayo, C.P. 64550
Monterrey, N.L., MEXICO
Tel. (lada 918) 329-22-00

Exportador

WHIRLPOOL CORPORATION
Benton Harbor, Mich.
U.S.A. 49022

Especificaciones Técnicas

- Potencia nominal: 1 000 W
- Frecuencia de operación: 60 Hz
- Tensión de alimentación: 127 V~

Índice

Mensaje Para el Usuario	4	Selección de tamaño de carga	18
Seguridad de la Lavadora	5	Prepare la ropa para lavar	19
Partes y Características	6	Ahorro de energía	19
Instrucciones de Instalación	7 a 11	Guía de uso del agua	20
Cómo Operar la Lavadora	12	Lavado de artículos de cuidado especial	21
Antes de poner a funcionar la lavadora	12	Cómo Eliminar las Manchas	23
Cómo detener o reiniciar el funcionamiento	13	Cuidado de la Lavadora	27
Selección de ciclos y tiempo	14	Limpieza de su lavadora	27
Los ruidos normales de la lavadora	15	Cuidado de la lavadora durante el invierno o por mudanza	27
Qué sucede en cada ciclo	16	Cuando no se usa o durante las vacaciones	28
Filtro de pelusa de limpieza manual	16	Diagnóstico de Problemas	29
Cómo agregar blanqueador líquido con cloro	17	Problemas frecuentes con el lavado	29
Cómo agregar suavizante líquido de tela	17	Problemas frecuentes con la lavadora	31
Consejos de Lavado	18	Garantía	35
Clasificación de la ropa	18		

Mensaje Para el Usuario

Agradecemos la compra de un electrodoméstico ACROS*

Porque su vida es cada vez más activa y con mayores ocupaciones, las lavadoras ACROS son fáciles de usar, ahorran tiempo y le dan una funcionalidad al hogar. Para asegurar que el producto funcione por muchos años sin problemas, hemos diseñado este Manual de Instalación, Uso y Cuidado. Contiene información valiosa acerca de cómo operar y cuidar de su lavadora correcta y seguramente. Por favor léalo con cuidado.

Por favor anote la siguiente información sobre su modelo.

Siempre que llame para solicitar servicio de la lavadora, necesitará saber el modelo y número de serie completo. Esta información se encuentra en la placa de modelo y número de serie (ver el diagrama de partes en la página 6).

Por favor registre también la fecha de compra de la lavadora, así como el nombre del distribuidor, domicilio y teléfono.

Modelo _____

Número de serie _____

Fecha de compra _____

Nombre del distribuidor _____

Domicilio del distribuidor _____

Teléfono del distribuidor _____

Guarde este manual y la nota de compra juntos, en un lugar seguro para referencia futura.

Las llamadas al número telefónico de nuestro Centro de Atención al Cliente son gratis.

91-800-83-004

Seguridad de la Lavadora

Su seguridad es importante para nosotros.

Este manual contiene avisos de seguridad bajo el símbolo de advertencia. Por favor dé una atención especial a estos símbolos y siga todas las instrucciones. Lo siguiente es una breve explicación del símbolo.



Este símbolo lo alertará para evitar peligros como incendio, choque eléctrico, u otras lesiones.

INSTRUCCIONES IMPORTANTES DE SEGURIDAD

ADVERTENCIA – Para reducir el riesgo de incendio, choque eléctrico o daño a personas durante el uso de la lavadora, siga las precauciones básicas, incluyendo las siguientes:

- Lea todas las instrucciones antes de usar la lavadora.
- No lave artículos que hayan sido previamente limpiados, lavados, empapados o manchados con gasolina, solventes para limpieza en seco u otras sustancias inflamables o explosivas ya que expelen vapores que podrían encenderse o explotar.
- No agregue gasolina, solventes de limpieza en seco, u otras sustancias inflamables o explosivas al agua de lavado. Estas sustancias expelen vapores que podrían encenderse o explotar.
- Bajo ciertas condiciones, el gas hidrógeno se puede producir en un sistema de agua caliente que no se ha usado por dos semanas o más. **EL GAS HIDRÓGENO ES EXPLOSIVO.** Si no se ha usado el sistema de agua caliente por tal período, abra todas las llaves de agua caliente y permita que el agua corra por varios minutos antes de usar la máquina lavadora. Esto permitirá que escape el gas hidrógeno acumulado. Ya que el gas es inflamable, no fume ni use una llama abierta durante este tiempo.
- No permita que los niños jueguen encima o dentro de la lavadora. Es necesario vigilar a los niños cuando se esté usando la lavadora cerca de ellos.
- Antes de retirar del uso o deshacerse de la lavadora, retire la puerta del compartimiento de lavado.
- No introduzca las manos dentro de la lavadora si la canasta o el agitador están en movimiento.
- No instale ni almacene la lavadora donde esté expuesta a la intemperie.
- No interfiera con los controles.
- No repare ni reemplace ninguna parte de la lavadora, ni intente darle servicio a menos que sea recomendado específicamente en este Manual de Instalación, Uso y Cuidado o en publicaciones de instrucciones de reparación para usuarios que usted entienda y que esté calificado para llevar a cabo.
- Vea las Instrucciones de Instalación para los requisitos de conexión a tierra.

– GUARDE ESTAS INSTRUCCIONES –

Partes y Características

En esta página se ilustran las partes y características de la lavadora. Familiarícese con todas ellas antes de usar la lavadora. Se incluyen junto a algunas partes y características, referencias de las páginas que contienen mayor información sobre las mismas.

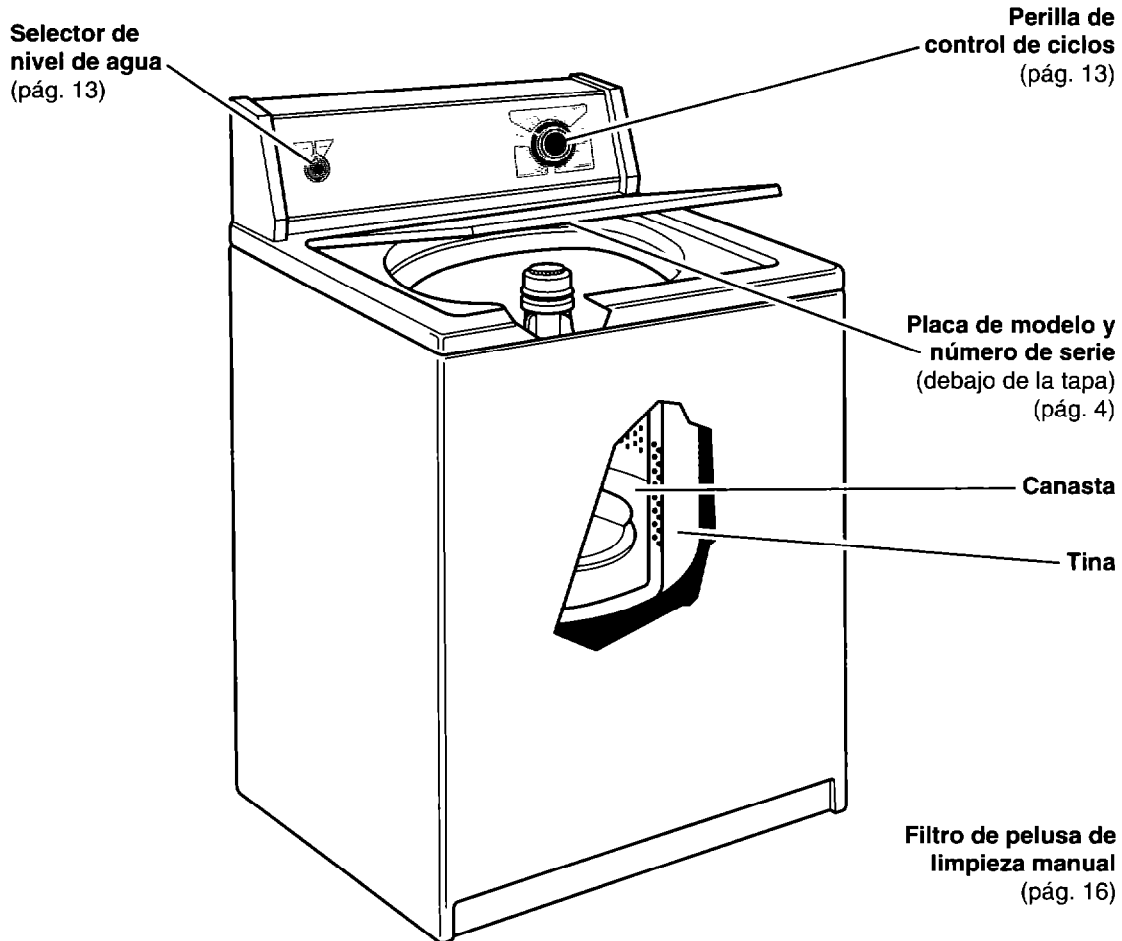

Tablero de Control

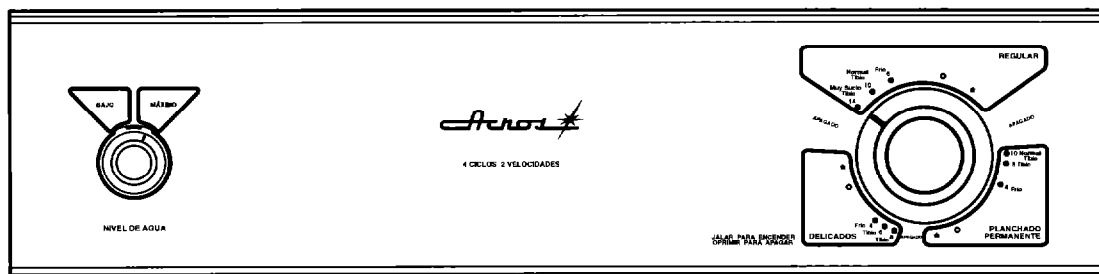

Instrucciones de Instalación

- Se necesita un tomacorriente eléctrico conectado a tierra.
- **Sistema de desagüe de tubo vertical:** Necesita un tubo vertical de 5 cm de diámetro con una capacidad mínima de conducción de 1 dm³/s. La parte superior del tubo vertical debe estar a una altura entre 86 cm y 180 cm del piso.
- **Llaves de agua caliente y fría:** Deben estar colocadas a 120 cm de la parte posterior del aparato y generar una presión de agua de 34 kPa a 690 kPa.
- **Nivel del piso:** Un declive máximo de 2,5 cm debajo de toda la lavadora.
- **Apoyo:** El piso debe ser lo suficientemente resistente para soportar el peso del aparato con agua y ropa, de 143 kg.
- **Sistema de desagüe de tina:** Necesita una tina de lavandería de 76 dm³. La parte superior de la tina debe estar a una altura de 86 cm y 180 cm del piso.
- **Método recomendado para aterrizar la lavadora:** Para su seguridad personal,

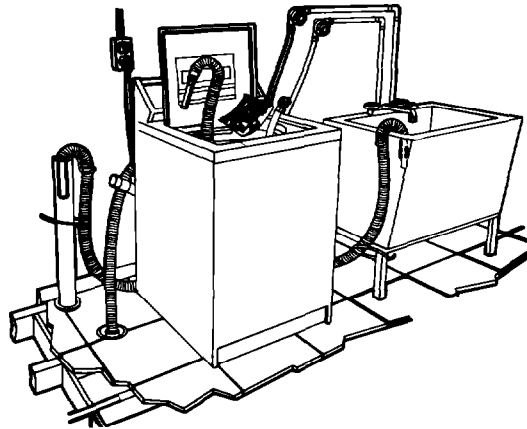

esta lavadora está equipada con un cable de suministro eléctrico con una clavija de 3 polos para conexión a tierra. Deberá conectarse en un contacto de pared para conexión a tierra con 3 entradas que coincidan con los polos de la clavija. Deberán respetarse los códigos eléctricos nacionales y locales, así como ordenanzas vigentes en la localidad.

Requisitos eléctricos

En Mexico

⚠ ADVERTENCIA



Peligro de Choque Eléctrico
Conecte este aparato con conexión a tierra.
No use un cable eléctrico de extensión.
No seguir estas instrucciones puede ocasionar la muerte, incendio o choque eléctrico.

En E.U.A.

⚠ ADVERTENCIA



Peligro de Choque Eléctrico
Conecte a un contacto de pared de conexión a tierra de 3 terminales.
No quite el terminal de conexión a tierra.
No use un adaptador.
No use un cable eléctrico de extensión.
No seguir estas instrucciones puede ocasionar la muerte, incendio o choque eléctrico.

INSTRUCCIONES DE INSTALACIÓN

Lea y guarde estas instrucciones

IMPORTANTE:

Instalador: Deje las instrucciones de instalación con el usuario.

Usuario: Guarde las instrucciones de instalación para futuras referencias.

Ahora comience con la lavadora en el área de lavar

1. Jale las cintas amarillas de envío con 2 pinzas, para quitarlas completamente de la parte interior de la lavadora. El cordón eléctrico está fijado a la cinta de envío. Jale con firmeza para quitar el otro extremo de la cinta de la parte posterior de la lavadora. El tapón de contacto de la cinta de envío debe separarse completamente de la lavadora para liberar las patas auto-niveladoras.

Guarde la cinta de envío para usarla en el Paso 14.

2. Inserte un empaque plano en cada una de las mangueras de entrada. Verifique que los empaques se encuentran bien colocados.

Use las mangueras y empaques nuevos que vienen con la lavadora.

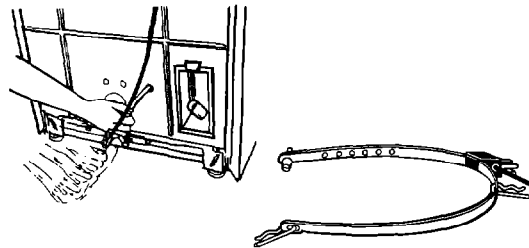

Jale la cinta completamente para retirarla de la lavadora.

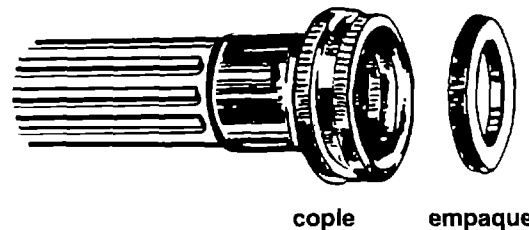
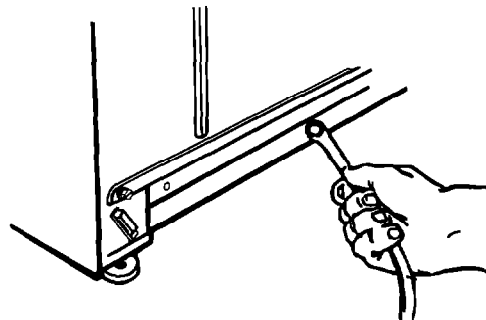

⚠ ADVERTENCIA



Peligro de Resbalón o de Caída

Use mangueras nuevas de suministro de agua.

No seguir esta instrucción puede ocasionar heridas en la cabeza, fracturas o moretones.

INSTRUCCIONES DE INSTALACIÓN

3. Fije primero la manguera de la válvula de entrada inferior; luego la segunda manguera en la válvula de entrada superior. Ajuste manualmente las mangueras. Luego use alicates para ajustar dos tercios de giro adicionales.

IMPORTANTE: ES NECESARIO SEGUIR ESTE PROCEDIMIENTO PARA ASEGURAR LA DEBIDA INSTALACIÓN.

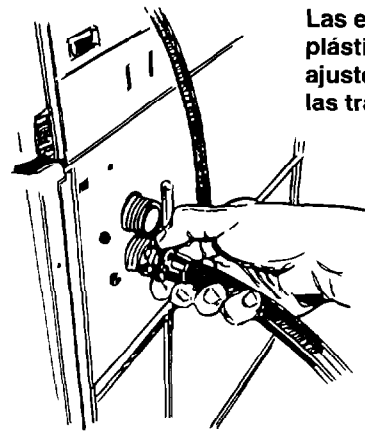

Las entradas son de plástico. No las ajuste demasiado ni las transrosque.

4. Para evitar que la manguera de desagüe se desprenda o tenga fugas, debe ser instalada de acuerdo con las siguientes instrucciones:

- A. Humedezca el extremo interior de la manguera de desagüe con agua. **NO USE NINGÚN OTRO TIPO DE LUBRICANTE.**
- B. Apriete las orejas de la abrazadera pequeña con alicates para abrirla y colocarla en el extremo de la manguera de desagüe.
- C. Mientras mantiene abierta la abrazadera, empalme el extremo de la manguera de desagüe en el conector de desagüe hasta que la manguera de desagüe se encuentre a 0,64 cm del tope acanalado.
- D. Cuando el extremo de la manguera de desagüe esté 0,64 cm dentro del tope acanalado, coloque la abrazadera en la manguera de desagüe de manera que el fondo de la abrazadera esté a 0,64 cm del extremo de la manguera, suelte los alicates.

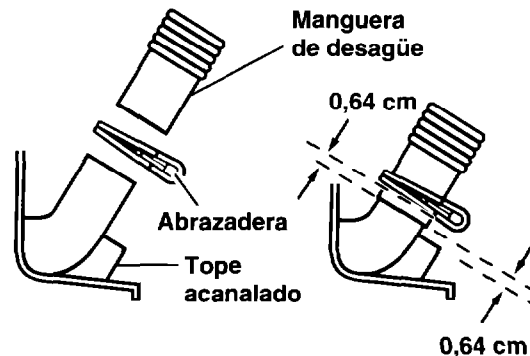

5. Abra la abrazadera y deslícela sobre el extremo "en ángulo" de la manguera para asegurar la unión de las secciones rígida y corrugada.

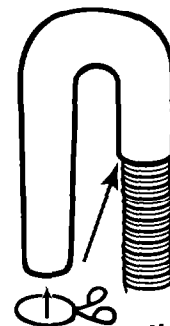

continúa en la siguiente página

INSTRUCCIONES DE INSTALACIÓN

6. Antes de fijar las mangueras de entrada de agua, deje salir el agua de las dos llaves en una cubeta, para eliminar partículas en las líneas de agua que puedan tapan las mangueras. Marque la llave de agua caliente.
7. Fije la manguera inferior (entrada marcada "H") en la llave de agua caliente. Fije la manguera superior (entrada marcada "C") en la llave de agua fría. Ajuste manualmente la manguera a la llave. Use alicates para ajustar dos tercios de giro adicionales.
8. Con cuidado incline la lavadora hacia atrás hasta que el frente de la lavadora esté de 7,6 a 10 cm sobre el piso. Inserte una pieza de madera para elevar el aparato.

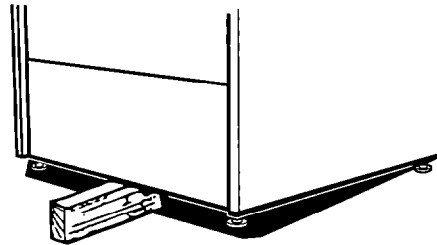

9. Use las patas y las tuercas del paquete de piezas. Atornille la tuerca a 1,3 cm de la base.

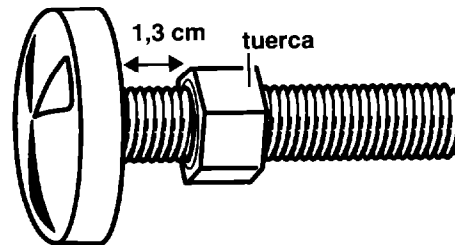

10. Inserte las patas en los orificios correctos en cada esquina frontal de la lavadora hasta que las tuercas toquen la lavadora. No ajuste las tuercas hasta el Paso 13.
11. Quite la pieza de madera.

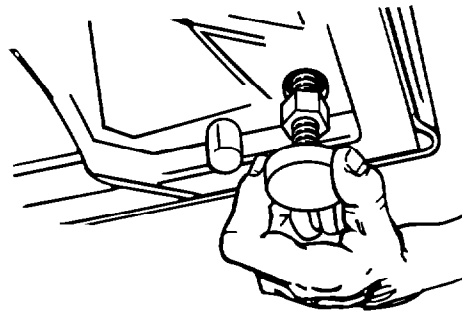

INSTRUCCIONES DE INSTALACIÓN

12. Incline la lavadora hacia adelante, levantando la parte posterior 2,5 cm para ajustar las patas, auto-nivelantes de atrás. Baje con cuidado la lavadora. Revise la nivelación colocando un nivel de carpintero sobre la lavadora, primero de lado a lado, luego del frente a la parte posterior.

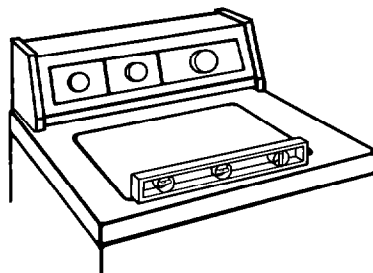

13. Si la lavadora no está nivelada, atornille las patas delanteras hacia arriba o hacia abajo para ajustar. Repita el Paso 12. **Cuando la lavadora esté nivelada, use una llave de tuerca para ajustar las tuercas en las patas delanteras contra la base de la lavadora. Si las tuercas no están bien ajustadas, la lavadora puede vibrar.**

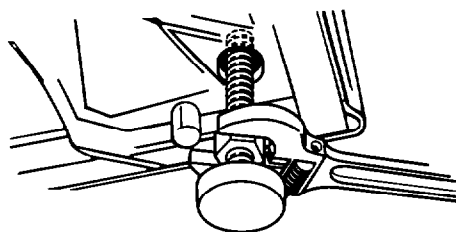

14. Después de que la cinta se ha retirado de la lavadora, mida y marque un punto aproximadamente a 38 cm del extremo de la clavija o en el punto del tubo vertical de la pared de la cinta de envío. Corte la cinta de envío en este punto. Quite de la cinta la clavija de conexión del cordón de suministro de energía.

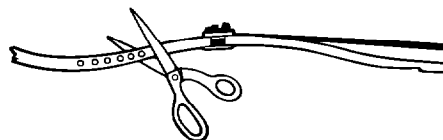

Revise si la manguera no está retorcida o enredada y si está bien asegurada en su lugar.

Coloque el extremo "en ángulo" de la manguera de desagüe en el tubo vertical. Ajuste bien la cinta de envío alrededor de la manguera de desagüe y el tubo vertical o de la pata de la tina y de la manguera de desagüe. Introduzca la clavija en el orificio más cercano en la cinta de envío.

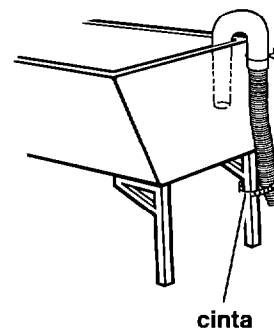
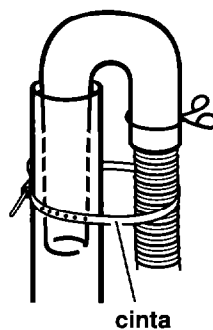

Cómo Operar la Lavadora

La operación correcta de la lavadora asegura una máxima eficiencia de lavado. Esta sección le proporciona información importante. Se incluyen referencias de las páginas que contienen mayor información.

⚠ ADVERTENCIA



Peligro de Explosión

Nunca introduzca artículos que estén humedecidos con gasolina u otros líquidos inflamables dentro de la lavadora.

No lave ni seque artículos ensuciados con aceite vegetal o de cocina porque pueden tener aceite después de la lavandería.

No seguir estas instrucciones puede ocasionar la muerte, explosión o incendio.

Antes de poner a funcionar la lavadora

1. Agregue el detergente medido a la lavadora. Enseguida introduzca la carga de ropa previamente clasificada.
 - Clasifique e introduzca la ropa en la lavadora como se describe en las páginas 18 y 19.
 - Si lo desea, puede agregar blanqueador para todo tipo de tela.

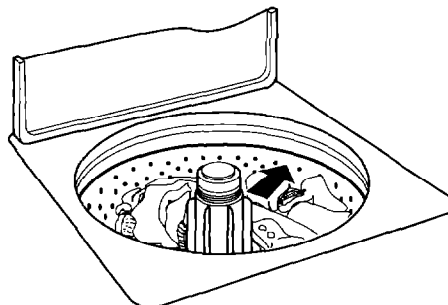

2. Cierre la tapa de la lavadora.

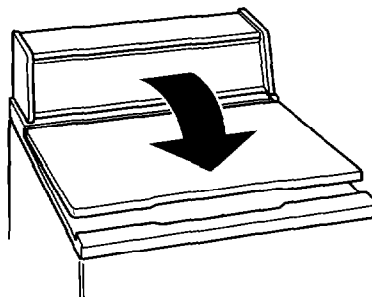

3. Gire el selector de nivel de agua a la posición correspondiente al tamaño de la carga y al tipo de tela.

- El selector es una perilla de **dos** selecciones de nivel de agua.
- Para cambiar la selección de nivel de agua después de empezar a llenarse la lavadora, gire el selector a la posición deseada.

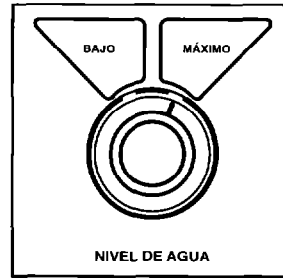

4. Oprima la perilla de control de ciclos y gírela en la dirección de las manecillas del reloj hasta el ciclo de lavado que desee. Ver páginas 14 y 15.

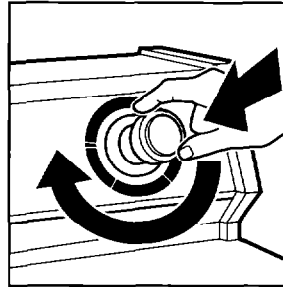

5. Jale la perilla de control de ciclos para poner en marcha la lavadora.

6. (PASO OPCIONAL) Si lo desea, agregue blanqueador líquido de cloro medido después que la lavadora comience a agitar. Ver página 17.
7. (PASO OPCIONAL) Si lo desea, agregue suavizante líquido de tela, medido y diluido al enjuague final. Ver página 17.

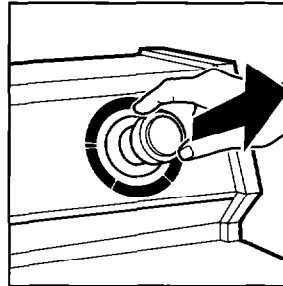

Cómo detener o reiniciar el funcionamiento

- Para **detener** la lavadora en cualquier momento, oprima la perilla de control de ciclos.
- Para **reiniciar** el funcionamiento de la lavadora, cierre la tapa (si fuera necesario) y jale la perilla de control de ciclos.

Selección de ciclos y tiempo

Esta sección ilustra y describe los ciclos de lavado que puede seleccionar con la perilla de control de ciclos. Use esta información para hacer las mejores selecciones de ciclo para sus cargas de ropa. Cada ciclo ha sido diseñado para los diferentes tipos de tela y niveles de suciedad.

- La lavadora hace una pausa breve durante cada ciclo. Estas pausas son normales para la operación de la lavadora.
- Consulte la página 15 para obtener más información sobre los ruidos que puede escuchar durante un ciclo de lavado.
- Consulte la página 16 para comprender qué sucede durante cada ciclo.

Ciclo Regular

El ciclo regular incluye velocidades altas de agitación para un lavado máximo y velocidades altas de centrifugado para reducir el tiempo de secado. Use este ciclo para lavar telas de algodón y lino.

- Seleccione Muy Sucio, 14 minutos de lavado con agua tibia, para lavar cargas muy sucias.
- Seleccione Normal, 10 minutos de lavado con agua tibia, para lavar cargas moderadamente sucias.
- Seleccione Frío, 6 minutos de lavado, para lavar cargas ligeramente sucias.

Ciclo de Delicados

El ciclo de delicados incluye un remojo breve y una velocidad baja de agitación para remover suavemente la suciedad. Las velocidades bajas de centrifugado reducen las arrugas. Use este ciclo para lavar artículos delicados y tejidos lavables que estén ligeramente, moderadamente o muy sucios. Un lavado frío le ofrece 4 minutos de lavado. Un lavado tibio le ofrece de 6 a 8 minutos de lavado.

Ciclo de Planchado Permanente

El ciclo de planchado permanente incluye un enjuague de enfriamiento y velocidades bajas de centrifugado para reducir las arrugas. Use este ciclo para lavar telas de planchado permanente y algunos sintéticos que estén ligeramente, moderadamente o muy sucias. Un lavado frío le ofrece 4 minutos de lavado. Un lavado tibio le ofrece de 8 a 10 minutos de lavado.

Ciclo de enjuague y centrifugado

Cuando use detergente extra para ropa muy sucia, o cuando lave artículos de cuidado especial, puede que usted desee un enjuague y centrifugado extra. Oprima la perilla de control de ciclos y gírela en la dirección de las manecillas del reloj a cualquier círculo en blanco (O). Jale la perilla de control de ciclos. La lavadora se llena al nivel de agua seleccionado, agita, desagua y centrifuga.

Ciclo de desagüe y centrifugado

Puede que un desagüe y centrifugado ayude a reducir los tiempos de secado para algunos artículos pesados o de cuidado especial por medio de remover el exceso de agua. Oprima la perilla de control de ciclos y gírela en la dirección de las manecillas del reloj a cualquier asterisco (*). Jale la perilla de control de ciclos. La lavadora desagua y centrifuga.

Opciones de ciclo

Usted puede seleccionar distintos tiempos de lavado y combinaciones de temperatura del agua si primero selecciona la temperatura del agua (Tibia o Fría) y luego girando al nuevo tiempo de lavado. Por ejemplo, para 14 minutos de lavado en el ciclo Normal con agua fría:

1. Oprima la perilla de control de ciclos y gírela a la posición FRÍA.
2. Jale la perilla de control de ciclos y permita que se llene su lavadora.
3. Cuando su lavadora esté llena, oprima y gire la perilla de control de ciclos a Muy Sucio, 14 minutos de lavado.
4. Jale la perilla de control de ciclos.

Los ruidos normales de la lavadora

Su nueva lavadora puede emitir ruidos que su vieja lavadora no emitía. Debido a que los ruidos son nuevos, usted podría preocuparse. No se preocupe. La mayor parte de ellos son normales.

A continuación se describen algunos de los ruidos que puede oír y sus causas.

Durante el lavado

Cuando usted selecciona el ajuste para una carga pequeña, su lavadora tiene un nivel de agua más bajo. Con este nivel de agua más bajo, usted puede oír varios "clicks" provenientes de la parte superior del agitador.

Durante el desagüe

El ritmo de desagüe del agua de su lavadora depende de su instalación. Si el agua se desagua rápido, usted podría escuchar el aire que pasa por la bomba. Esto ocurre al final del desagüe.

Después del desagüe y antes del centrifugado

Cuando el ciclo cambia de desagüe a centrifugado, usted puede oír el engranaje.

Qué sucede en cada ciclo

Cuando se selecciona un ciclo y tiempo de lavado y se jala la perilla de control de ciclos la lavadora empieza a funcionar llenándose de agua (hasta el nivel de agua seleccionado) y posteriormente inicia la agitación. Esta puede ser con la tapa de la lavadora abierta o cerrada.

Cuando comienza la agitación, la perilla de control de ciclos gira en el sentido de las manecillas del reloj hasta señalar un área de Apagado y el ciclo se da por concluido.

La lavadora hace pausas breves durante el ciclo. Estas pausas son normales en la operación de la lavadora.

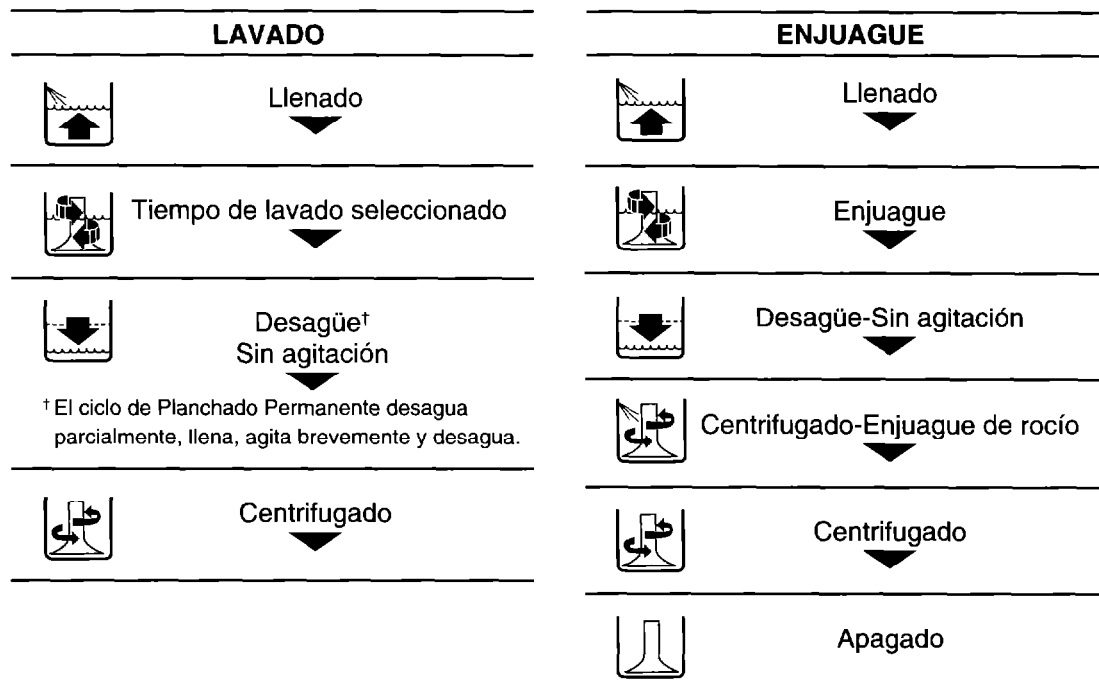

Filtro de pelusa de limpieza manual

Su lavadora tiene un filtro de limpieza manual. Limpie el filtro que está en el fondo de la canasta después de cada lavado para obtener los mejores resultados del filtro.

Para limpiar:

1. Levante y quite el barril del agitador.
2. Lave o limpie con un paño el filtro que está al fondo del barril del agitador. No se puede remover el filtro.
3. Vuelva a colocar el barril del agitador en su lugar.

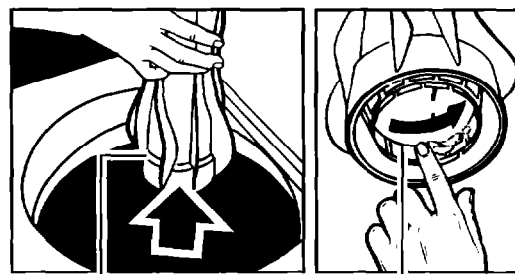

Agitador en forma de barril

Filtro de pelusa de limpieza manual

Cómo agregar blanqueador líquido con cloro

Mida siempre el blanqueador líquido con cloro. **No calcule. Nunca use más de 250 mL (1 taza) para una carga completa.** Siga las instrucciones del fabricante para mayor seguridad. Use una taza con pico para verter para evitar que se derrame el líquido.

1. Deje que la lavadora se llene y comience a agitar la carga.
2. Agregue el blanqueador al ciclo de lavado para que pueda ser eliminado durante el ciclo de enjuague. Vierta el blanqueador alrededor del agitador, no directamente sobre la carga.
 - Siga las instrucciones en las etiquetas de cuidado. No use blanqueador con cloro en telas de lana, seda, spandex (fibra elastomética), acetatos o en algunas telas retardantes a las llamas.

- Al remojar la ropa con blanqueador con cloro, agregue detergente al agua de remojo.

NOTA: El blanqueador no diluido dañará cualquier tela con la que entre en contacto. Los daños podrían ser rasgaduras, agujeros, desgarrones, o pérdida de color y podrían no aparecer sino hasta después de varias lavadas.

Cómo agregar suavizante líquido de tela

- Diluya siempre el suavizante de telas con 125 a 250 mL ($\frac{1}{2}$ o 1 taza) de agua tibia. El suavizante no diluido puede manchar las telas.
- Agregue suavizante de telas diluido únicamente durante el enjuague final.
- El suavizante de telas no debe mezclarse con otros productos de lavandería, porque pueden formarse manchas de grasa.

Si se forman manchas, elimínelas humedeciendo las manchas y frotándolas con detergente líquido o jabón de barra. Vuelva a lavar el artículo manchado.

- El exceso de suavizante de telas puede hacer que algunos artículos (pañales y toallas) se vuelvan no-absorbentes. Si esto sucede, use menos suavizante de telas o no lo use todo el tiempo.

Consejos de Lavado

Esta sección expone técnicas adecuadas para lavar, e información adicional sobre el mismo tema.

Clasificación de la ropa

- Separe los artículos muy sucios de los que lo estén menos, aunque normalmente los lave juntos. Separe los artículos que desprenden pelusas (toallas, chenillas) de los que asimilan pelusas (artículos de cotelé, sintéticos, inarrugables). Cuando sea posible, dé vuelta a los artículos que desprenden pelusas.
- Separe los colores oscuros de los colores claros, los de color sólido de los que no lo son.
- Clasifique los artículos por telas y diseño (algodones resistentes, prendas de tejido de punto, artículos delicados).



Selección de tamaño de carga

- Introduzca los artículos en la lavadora holgadamente. Llene el cesto hasta el tope, pero no envuelva los artículos alrededor del agitador. Los artículos deben moverse con facilidad en el agua de lavar para lograr un mejor lavado y evitar las arrugas. Los artículos deben hundirse y reaparecer después.
- Introduzca los artículos en la lavadora y seleccione la posición adecuada según el tamaño de los artículos. Sobrecargar o llenar la máquina y seleccionar una posición muy baja con respecto al nivel de carga, puede:
 - reducir la eficacia del lavado.
 - aumentar las arrugas.
 - crear exceso de pelusa.
 - desgastar los artículos más rápido (debido a la formación de motitas).
- Seleccione los artículos para introducir en la lavadora, de acuerdo con el espacio que ocupen, no por el peso.
- Mezcle artículos grandes y pequeños en cada lavado. Cargue parejo para mantener el equilibrio de la lavadora. La falta de equilibrio puede hacer vibrar la lavadora durante el centrifugado.
- Use una posición de carga de grandes dimensiones para la ropa inarrugable y algunos tejidos de punto sintéticos, para evitar las arrugas. Estos artículos necesitan más espacio para moverse en el agua que los artículos pesados (toallas, jeans).
- Reduzca el tiempo de lavado cuando use una posición para artículos pequeños. Los lavados de artículos pequeños necesitan menos tiempo.



Prepare la ropa para lavar

- Cierre las cremalleras, los broches a presión y los ganchos para evitar que se enganchen en los demás artículos. Quite los alfileres, las hebillas y otros objetos duros para no arañar el interior de la lavadora. Quite los adornos y ornamentos que no necesitan lavarse.
- Vacíe los bolsillos y sáquelos.
- Vuelva los puños, elimine con un cepillo las pelusas y la suciedad.



- Dé vuelta a las prendas sintéticas de tejido de punto para evitar la formación de motitas.
- Átelas con cuerdas y bandas para que no se enreden.
- Remiende las roturas, los bordes sueltos y costuras.
- Limpie las manchas (Vea “Cómo Eliminar las Manchas”, páginas 23 a 26).
- La ropa manchada o mojada debe ser lavada lo antes posible para obtener mejores resultados.

Sugerencias de cargas de ropa

Ponga el selector de nivel de agua en la posición más alta para las siguientes sugerencias de combinaciones.

LAVADORAS DE SUPER CAPACIDAD			
<p>Ropa Pesada de Trabajo</p> <p>3 pares de pantalones 3 camisas 4 pares de pantalones de mezclilla (jeans) 1 mono 1 overol</p>	<p>Planchado Permanente</p> <p>2 sábanas doble o 1 sábana matrimonial 1 mantel 1 vestido 1 blusa 2 pantalones 3 camisas 2 fundas</p>	<p>Combinaciones de carga</p> <p>3 sábanas dobles 4 fundas 8 camisetas 6 pares de pantalones cortos 2 camisas 2 blusas 8 pañuelos</p>	<p>Toallas</p> <p>10 toallas de baño 10 toallas para las manos 14 toallitas 1 alfombra de baño</p>
<p>Tejidos de punto</p> <p>3 pantalones 3 blusas 6 camisas 4 camisetas 4 vestidos</p>			<p>Artículos delicados</p> <p>3 camisolas 1 bata acolchada 4 fondos 4 pantaletas 2 sostenes 2 camisones 1 vestido de bebé</p>

Ahorro de energía

- Use agua tibia o fría para lavar la mayor parte de la ropa. Use agua caliente únicamente cuando lave ropa muy sucia o con manchas de grasa o ropa blanca.
- Use sólo enjuagues fríos.
- Lave cargas de ropa completas.
- Use el nivel de agua más bajo cuando lave poca ropa.
- Evite lavar dos veces. Use suficiente detergente y prelave la ropa manchada o muy sucia. Use los ciclos y tiempos de lavado recomendados para los diferentes tipos de telas y manchas.
- Use su lavadora durante las horas de menor consumo, usualmente temprano en la mañana o por la noche. (Pregunte a su compañía de energía eléctrica).

Guía de uso del agua

Cómo seleccionar las temperaturas del agua

TEMPERATURA DEL AGUA PARA LAVAR	TELAS SUGERIDAS	COMENTARIOS
CALIENTE 54°C (130°F) o más	<ul style="list-style-type: none"> • Ropa de trabajo • Blancos resistentes/ colores sólidos • Pañales 	<ul style="list-style-type: none"> • Mejor lavado para artículos muy sucios • Elimina aceites, sudor, grasas y manchas • Evita que la ropa adquiriera tonos grises o amarillos
TIBIA 32 a 44°C (90 a 110°F)	<ul style="list-style-type: none"> • Colores oscuros no sólidos • Prendas de Planchado Permanente • Nylon, poliéster, acrílicos, sedas, algodón, lana • Tejidos de punto, telas delicadas 	<ul style="list-style-type: none"> • Para artículos un poco o moderadamente sucios • Seguro para la mayoría de los acabados de tela • Menos desteñido de colores • Reduce las arrugas
FRÍA 21 a 32°C (70 a 90°F)	<ul style="list-style-type: none"> • Colores extra-sensitivos • Artículos sin colores sólidos • Lavables a mano 	<ul style="list-style-type: none"> • Para artículos ligeramente sucios • Ahorra agua caliente • Mejor temperatura de agua para enjuagar

Revise la temperatura del agua caliente

El agua caliente debe estar a una temperatura de 54°C (130°F) o más. Si usted ignora la temperatura del agua caliente, puede revisarla fácilmente. Podría ser necesario aumentar la temperatura de su calentador de agua. Para revisar el agua caliente:

1. Llene una cacerola con el agua más caliente disponible en la llave que abastece su lavadora.

NOTA: Si no hay una llave en el área donde está la lavadora, use la llave más cercana a su lavadora.

2. Introduzca en el agua un termómetro de caramelo o un termómetro de cocina para verificar la temperatura.

NOTA: En las aguas para lavar con temperaturas más frías que los 21°C (70°F), los detergentes no se disuelven bien. Así mismo, puede ser difícil eliminar las manchas y suciedades, y algunas telas pueden conservar las arrugas y producir motitas.

Dureza del agua

La dureza del agua para lavar explica muchas deficiencias en el lavado. Para revisar la dureza del agua:

- Agua de la ciudad – pregunte a la compañía de aguas de la ciudad.
- Agua de pozo – pregunte al departamento de aguas local.

Pregunte el contenido de minerales en mol/m³ o partes/millones. Si el agua tiene

más de 2, 37 mol/m³ o más de 153 partes/millones, es recomendable:

- Instalar un suavizante de agua.
- Usar más detergente.
- Usar un acondicionador de agua en paquete.
- No usar jabón.

Lavado de artículos de cuidado especial

La mayor parte de las prendas de vestir y de las telas de uso en el hogar, tienen etiquetas de cuidado con instrucciones para lavar. **Siga siempre las instrucciones en las etiquetas de cuidado cuando estén disponibles.** A continuación le damos algunas instrucciones especiales para algunos artículos que necesitan atención especial al ser lavados.

ARTICULO	INSTRUCCIONES DE CUIDADO
Cobertores (eléctricas o de lana)	Trate las manchas y las suciedades antes de introducirlas en la lavadora. Seleccione la temperatura del agua, el ciclo y el tiempo de lavado de acuerdo con el tipo de cobertor. Podría ser necesario otro enjuague. Verifique en la etiqueta de cuidado si el fabricante recomienda lavado a máquina.
Cortinas y fundas de muebles	Lave en pequeños lotes. El exceso de carga puede producir arrugas. Ponga de nuevo las cubiertas en los muebles cuando todavía estén ligeramente húmedas. Al secarse se ajustan con precisión. NOTA: Las cortinas y cortinajes dañados por el sol se rasgan si se lavan a mano o a máquina.
Pañales	Cuando use blanqueador con cloro para remojo, agregue detergente adicional. Evite el uso excesivo de suavizante de telas; reduce la absorbencia.
Elásticos, spandex	Los tejidos elásticos absorben el aceite del cuerpo. El aceite puede dañar los tejidos elásticos. Lávelos con frecuencia para reducir el daño. Use agua tibia y suficiente detergente para eliminar los aceites. No use blanqueador con cloro.
Ropa no inflamable	Los artículos retardantes a las llamas llevan etiquetas que lo especifican. Siga las instrucciones del fabricante para que conserven sus cualidades de combustión lenta.

continúa en la siguiente página

CONSEJOS DE LAVADO

ARTICULO	INSTRUCCIONES DE CUIDADO
Tejidos de punto	Las prendas de tejido de punto son cómodas de llevar porque se estiran. No obstante, esto significa que tienen más probabilidades de estirarse y estropearse al ser lavadas (especialmente los tejidos voluminosos). Los tejidos hechos de telas sintéticas tales como el poliéster, el nylon y la fibra acrílica tienden a mantener su forma original más que los tejidos hechos de algodón o ramio.
Almohadas, juguetes rellenos	No es recomendable lavar las almohadas de pluma a menos que sean secadas en una secadora.
Artículos de plástico y hule	Trátelos como artículos delicados. Lávelos en agua tibia. Lave los artículos pequeños en una bolsa de malla.
Colchas y sobrecamas	No lave los edredones (almohadones) rellenos de algodón a menos que sean acolchados o cosidos. La guata en pliegues tiende a soltarse y producir bultos. Podría ser necesario otro enjuague.
Tapetes pequeños	Agite o limpie con aspiradora las alfombras para eliminar el polvo. Lave más de una alfombra a la vez. Si sólo lava una alfombra, agregue toallas de baño para equilibrar la carga.
Ropa para la nieve, chaquetas	Lave sólo uno o dos artículos a la vez. Podría ser necesario detener la lavadora ocasionalmente para presionar aire de los artículos que están siendo lavados. Podría ser necesario otro enjuague.

Cómo Eliminar las Manchas

Podría ser necesario lavar previamente o poner en remojo los artículos manchados, muy sucios o grasientos, para obtener mejores resultados. Poner la ropa en remojo ayuda a eliminar las manchas de materias proteínicas, tales como la sangre, la leche o la hierba. El lavado previo ayuda a soltar la suciedad de la ropa antes de lavarla en la lavadora.

Reglas para eliminar manchas

- Use agua tibia para poner en remojo o lavar previamente la ropa sucia manchada. El agua caliente puede fijar las manchas.
- La mayoría de las manchas son más fáciles de eliminar cuando estén frescas. Algunas manchas viejas o fijadas no se pueden limpiar. Siga las instrucciones del paquete para el tratamiento previo de los productos.
- Antes de tratar cualquier mancha, determine qué tipo de mancha es, el tiempo que tiene, el tipo de tela y si es de color sólido. (Consulte la etiqueta de cuidado).
- El lavado y el secado pueden fijar algunas manchas.
- Comience con agua fría o tibia. El agua caliente puede fijar algunas manchas.
- Cuando se recomienda usar blanqueador, use un blanqueador que no perjudique la tela.
- Pruebe los quitamanchas en una costura interna o en una esquina escondida del artículo, para ver si afecta al color.
- Coloque el área manchada al revés sobre una toalla de papel o tela blanca. Aplique el quitamanchas detrás de la mancha. Esto hace salir la mancha fuera de la tela, no a través de la misma.
- El uso del ablandador de carnes o remojar la ropa con un producto que contenga enzima antes de lavar, ayuda a desintegrar algunas manchas proteínicas facilitando su eliminación.

Guía para la eliminación de manchas

MANCHAS	PARA ELIMINARLAS
Bebidas alcohólicas	Estas manchas tienden a volverse café con el tiempo, por lo que deben ser tratadas inmediatamente. Remoje con agua fría o limpie con esponja las manchas frescas. Lave. Si las manchas no han sido eliminadas, remoje la ropa por 15 minutos en una solución de agua tibia, detergente líquido y unas gotas de vinagre blanco. Enjuague. Lave.
Sangre	Enjuague inmediatamente o ponga la prenda en remojo en agua fría con un producto que contenga enzima por 30 minutos o más. Enjuague. Frote detergente sobre las manchas restantes. Enjuague. Si las manchas no han sido eliminadas, aplique unas gotas de peróxido de hidrógeno al 3%, por 3 a 5 minutos. Enjuague bien. Lave.
Goma de mascar	Use hielo para endurecer la goma de mascar. Raspe lo que pueda. Deje que se seque. Lave.
Chocolate o café	Limpie inmediatamente con esponja usando un limpiador de telas no inflamable o aplique un eliminador de suciedad y manchas para antes de lavar. Enjuague. Lave. Si la mancha no ha sido eliminada, aplique un detergente líquido o ponga la prenda en remojo en agua tibia con un producto que contenga enzima. Vuelva a lavar.

continúa en la siguiente página

CÓMO ELIMINAR LAS MANCHAS

MANCHAS	PARA ELIMINARLAS
Crayones y cera de vela	Raspe el exceso con un cuchillo no muy afilado. Coloque la tela entre dos papeles secantes o servilletas de papel facial. Plancha con una plancha caliente. Quite las manchas de colores con un limpiador de tela no inflamable. Limpie con la mano hasta que haya desaparecido la mancha. Si toda la ropa que va a lavar está manchada con crayones, llévela a una tintorería o a una máquina de limpieza en seco activada por moneda.
Crema, leche o helado	Limpie con esponja usando un limpiador de tela no inflamable o con un quitamanchas para antes de lavar. Enjuague. Lave. Repita el procedimiento si fuera necesario. Si la mancha no ha sido eliminada, aplique unas gotas de detergente líquido y unas gotas de amoníaco. Seque con papel secante y enjuague. Si la mancha no ha sido eliminada, ponga la prenda en remojo con un producto que contenga enzima. Lave.
Desodorantes y antitranspirantes	Manchas claras: Trátelas con detergente líquido o con su detergente de ropa sucia regular. Lave en el agua más caliente que no dañe la tela. Manchas fuertes: Coloque la ropa al revés sobre la toalla y limpie las manchas con una pasta de amoníaco y un blanqueador para toda tela. Deje la ropa por 30 minutos. Lave en el agua más caliente que no dañe la tela.



⚠️ ADVERTENCIA

Peligro de Incendio

No lave ni seque artículos ensuciados con aceite vegetal o de cocina porque pueden tener aceite después de la lavandería.
No seguir esta instrucción puede ocasionar la muerte o incendio.

Grasa o aceite

Los artículos manchados con aceite vegetal o de cocina no deben ser lavados ni secados. Para otras clases de manchas de grasa, use uno de los siguientes métodos:

- Use un quitamanchas para antes de lavar. Siga las instrucciones de la etiqueta. Lave en el agua más caliente que no dañe la tela.
- Use polvos de talco para absorber la mayor cantidad de grasa posible. Limpie con esponja usando un limpiador de tela no inflamable. Enjuague. Lave.
- Trate la mancha con detergente líquido o frótela con una pasta de detergente. Lave con el agua más caliente que no dañe la tela.

CÓMO ELIMINAR LAS MANCHAS

MANCHAS	PARA ELIMINARLAS
Manchas de fruta	<p>Manchas frescas: Ponga inmediatamente la ropa en remojo en agua fría. Lave. Si la mancha no ha sido eliminada, cubra el área con una pasta hecha con blanqueador para toda clase de telas, unas gotas de agua caliente y unas gotas de amoníaco. Espere de 15 a 30 minutos. Lave.</p> <p>Manchas viejas: Limpie con una esponja con vinagre. Enjuague. Repita el procedimiento para las manchas frescas.</p>
Grasa o verduras	<p>Ponga la prenda en remojo en agua tibia o fría con un producto que contenga enzima al menos por 30 minutos, o limpie con esponja con alcohol desnaturalado. Lave a la temperatura del agua con blanqueador que no dañe la tela. Para telas en colores, revise si es de color sólido antes de aplicar alcohol. Para manchas de acetato, limpie con una esponja usando un limpiador de tela no inflamable. Si la mancha no ha sido eliminada, aplique un blanqueador con peróxido de hidrógeno al 3%. Enjuague. Vuelva a lavar.</p>
Tinta o tinta de pluma	<p>Rocíe la mancha con un pulverizador para el cabello o alcohol de fricción. Limpie la mancha con una esponja continuamente, hasta que cese la salida de tinta. Deje que se seque. Repita el procedimiento si fuera necesario. Lave. Si la mancha no ha sido eliminada, aplique un blanqueador si no daña la tela. (La tinta china y otras tintas indelebles son casi imposibles de eliminar completamente).</p>
Hierro o herrumbre	<p>Artículos en colores o sin colores sólidos: Aplique jugo de limón y sal. Ponga al sol para secar. Enjuague bien. Repita el procedimiento si fuera necesario.</p> <p>Artículos blancos o de colores sólidos: Pruebe con un eliminador de herrumbre. Pruebe primero en una costura interior o dobladillo. Algunos eliminadores de herrumbres no pueden ser usados en la lavadora. Siga las instrucciones del paquete.</p>
Salsa de tomate o productos de tomate	<p>Limpie inmediatamente con esponja usando limpiador de tela no inflamable o aplique un quitamanchas para antes de lavar. Enjuague. Lave. Si la mancha no ha sido eliminada, aplique un detergente líquido o ponga la prenda en remojo en agua tibia con un producto que contenga enzima. Vuelva a lavar.</p>
Pintura de labios	<p>Aplique en la mancha un limpiador de tela no inflamable o un quitamanchas para antes de lavar. Seque con papel secante usando un material absorbente. Repita el procedimiento si fuera necesario. Si la mancha no ha sido eliminada, frótelas con detergente líquido. Lave.</p>
Jugo de carne, huevos	<p>Raspe el exceso con un cuchillo poco afilado. Ponga la prenda en remojo en agua fría o tibia con un producto que contenga enzima al menos por 30 minutos, o trate las manchas con un limpiador de telas no inflamable. Lave.</p>

continúa en la siguiente página

CÓMO ELIMINAR LAS MANCHAS

MANCHAS	PARA ELIMINARLAS
Manchas de humedad (moho)	Lave en el agua más caliente que no dañe la tela. Si la mancha no ha sido eliminada, ponga la prenda en remojo en agua tibia con un blanqueador para toda clase de telas, de 15 a 30 minutos. Vuelva a lavar. (Las manchas de humedad viejas son casi imposibles de eliminar. Los hongos de moho destruyen o debilitan las telas). Otra opción sin usar blanqueador es tratar la prenda con sal y jugo de limón y secarla al sol. Enjuague y vuelva a lavar. El moho se puede formar si la ropa mojada o húmeda se deja en la lavadora por mucho tiempo. Para evitar el moho, seque la ropa inmediatamente después de lavarla.
Mostaza	Trate las manchas inmediatamente. Raspe el exceso de mostaza. Limpie con una esponja usando un limpiador de tela no inflamable o con un quitamanchas para antes de lavar. Enjuague. Aplique detergente líquido y unas gotas de vinagre en las manchas. Enjuague. Si las manchas no han sido eliminadas, aplique peróxido de hidrógeno al 3%. Enjuague y lave.
Pintura	Lave a mano los artículos con manchas de pintura. Pinturas de agua: Trate las manchas cuando aún estén mojadas. (Estas pinturas no pueden ser eliminadas después de que la ropa se haya secado). Enjuague en agua tibia para eliminar la pintura. Limpie con una esponja usando un limpiador de tela no inflamable. Enjuague. Lave. Pinturas de aceite: Raspe la pintura fresca. Limpie con una esponja usando un limpiador de tela no inflamable. Mientras la mancha está mojada con el disolvente, frótelas con detergente líquido. Lave con el agua más caliente que no dañe la tela.
Transpiración	Limpie las manchas antes de planchar. Las manchas producidas por el sudor pueden debilitar la tela. Lave o limpie bien la mancha con una esponja, usando detergente y agua tibia. Si el sudor ha cambiado el color de la tela, use uno de los siguientes tratamientos: Manchas frescas: Aplique en la mancha amoníaco. Lave para eliminar el olor a amoníaco. Manchas viejas: Aplique en la mancha vinagre blanco. Enjuague. Lave para eliminar el olor a vinagre.
Quemaduras	Las quemaduras serias no pueden ser eliminadas. Humedezca la mancha con peróxido de hidrógeno al 3%. Cubra la tela con un paño seco y pláncela con una plancha lo más caliente posible sin estropear la tela. Enjuague bien. Lave. O Aplique jugo de limón y extienda la prenda al sol para que se seque. Lave.
Refrescos (bebidas gaseosas)	Limpie inmediatamente con una esponja con agua fría y alcohol. El calor y el detergente pueden fijar la mancha.

Cuidado de la Lavadora

Usted puede prolongar la vida útil de su lavadora con el debido cuidado. Esta sección explica cómo cuidar su lavadora debidamente y sin peligro.

Limpieza de su lavadora

Exterior

Elimine los residuos de detergentes, blanqueadores y otros materiales con un paño suave o una esponja húmeda cuando sea necesario. Ocasionalmente, limpie la parte exterior de la lavadora para que se vea como nueva.



No ponga objetos puntiagudos o metálicos en su lavadora. Podrían dañar el acabado. Revise si hay alfileres, presillas, monedas, tornillos, tuercas, etc. en todos los bolsillos. No ponga estos objetos sobre su lavadora después de vaciar los bolsillos.

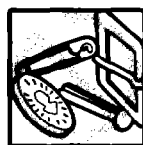

Interior

Limpie el interior de su lavadora con 250 ml (1 taza) de blanqueador con cloro mezclado con 500 ml (2 tazas) de detergente. Ponga en marcha la lavadora durante un ciclo completo usando agua caliente. Repita el procedimiento si fuera necesario.

NOTA: Elimine los depósitos de agua dura usando únicamente productos de limpieza con indicación de que puedan usarse en la lavadora.

Cuidado de la lavadora durante el invierno o por mudanza

Instale y guarde su lavadora donde no se pueda congelar. Debido a que pueden haber residuos de agua en las mangueras, el congelamiento puede dañar su lavadora. Si guarda o traslada su lavadora durante las épocas de frío, prepárela para el invierno.

Preparando la lavadora para el invierno o para mudanza:

1. Cierre las dos llaves.
2. Desconecte y desagüe las mangueras de entrada de agua.
3. Ponga 1L (¼ de galón) de anti-congelante tipo no corrosivo en la canasta.
4. Desconecte el cable tomacorriente.

NOTA: Para la mudanza ponga a funcionar la lavadora en un desagüe y centrifugado por 30 segundos aproximadamente (vea la página 14) para mezclar el anticongelante con el agua.

Para volver a usar la lavadora:

1. Limpie los tubos y las mangueras con una descarga de agua.
2. Vuelva a conectar las mangueras de entrada de agua.
3. Abra las dos llaves.
4. Vuelva a conectar el cordón de suministro de energía.
5. Ponga en marcha la lavadora durante un ciclo completo con 250 ml (1 taza) de detergente para eliminar el anticongelante.

Cuando no se usa o durante las vacaciones

Usted debe poner en marcha su lavadora únicamente cuando esté en casa. Si sale de vacaciones o no usará la lavadora por un período prolongado:

- Desconecte el cordón de suministro de energía o apague el suministro de energía eléctrica de la lavadora.
- Cierre el suministro de agua de la lavadora. Esto ayuda a evitar los desbordamientos de agua (debidas a un aumento repentino de la presión de agua) durante su ausencia.

Diagnóstico de Problemas

La mayoría de los problemas con el lavado se pueden resolver fácilmente si usted comprende la causa. Consulte la siguiente lista de problemas frecuentes con el lavado, y en la página 31, los problemas más frecuentes con la lavadora. Si todavía necesita ayuda, vea la página 32.

Problemas frecuentes con el lavado

PROBLEMA	CAUSA
Manchas cafés, amarillas	<ul style="list-style-type: none"> • Manchas de cloro • Hierro en el calentador de agua o en los tubos; hierro y manganoso en el agua
Transferencia de tintes	<ul style="list-style-type: none"> • Clasificación de ropa incorrecta • La ropa no fue sacada inmediatamente de la lavadora al final del ciclo
Ropa blanca gris, colores deslustrados	<ul style="list-style-type: none"> • Clasificación de ropa incorrecta • Temperatura del agua demasiado baja • No se usó suficiente detergente • Se usó jabón en agua muy dura (use detergente en aguas dura)
Manchas grasientas	<ul style="list-style-type: none"> • El suavizante de telas fue vertido directamente sobre la ropa • No se usó suficiente detergente
Pelusas	<ul style="list-style-type: none"> • Clasificación incorrecta • Papel o pañuelo de papel en los bolsillos • Las motitas fueron confundidas por pelusas • No se usó suficiente detergente
Ropa demasiado mojada después del centrifugado	<ul style="list-style-type: none"> • Enjuagues fríos • El ciclo fue detenido antes de que se completara la rotación
Encogimiento	<ul style="list-style-type: none"> • Tipo de tela (algunos tejidos de punto se expanden durante el proceso de fabricación, y recuperan su tamaño original al ser lavados) • No se siguieron las instrucciones de la etiqueta de cuidado
Protuberancias, rasgones y orificios	<ul style="list-style-type: none"> • Los artículos fueron dañados antes del lavado • Uso indebido del blanqueador con cloro (no lo vierta directamente sobre la ropa) • Objetos filosos en los bolsillos; los broches no fueron cerrados

continúa en la siguiente página

DIAGNÓSTICO DE PROBLEMAS

PROBLEMA	CAUSA
Telas rígidas, ásperas	<ul style="list-style-type: none">• Se usó jabón en agua muy dura (use detergente en agua dura)• No se usó suficiente detergente• Secado en colgadores
Ropa retorcida o enmarañada	<ul style="list-style-type: none">• La lavadora fue sobrecargada• Los artículos fueron envueltos alrededor del agitador
Arrugas	<ul style="list-style-type: none">• La lavadora fue sobrecargada (deje más espacio para los artículos inarrugables y los de tejidos de punto)• La ropa lavada no fue sacada inmediatamente después del ciclo• Se enjuagó con agua tibia• Incorrecta selección de ciclo
Áreas amarillas (de aceites corporales)	<ul style="list-style-type: none">• Temperatura del agua muy baja• No se usó suficiente detergente

Problemas frecuentes con la lavadora

Antes de solicitar servicio, revise lo siguiente:

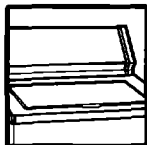

¿Está cerrada la tapa?

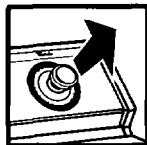

¿Se ha fijado y jalado la Perilla de Control de Ciclos?

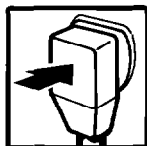

¿Está el cordón de suministro eléctrico debidamente conectado en un tomacorriente vivo con el debido voltaje?

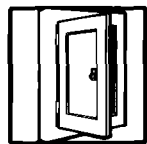

¿Ha fundido algún fusible o se botó el interruptor de circuitos?



¿Están abiertas las llaves de agua fría y de agua caliente?



¿Están las mangueras de agua retorcidas o atoradas?

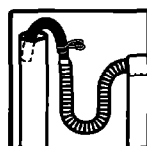

¿Está la manguera de desagüe a un nivel más alta que el nivel del agua en la lavadora? Debe estar más alta para funcionar bien.



¿Está la lavadora haciendo ruidos (ver página 15) o vibrando?

¿Están distribuidos debidamente los artículos para lavar alrededor del agitador?

NOTA: La lavadora se detiene brevemente durante el ciclo de lavado. Estas pausas son normales.

DIAGNÓSTICO DE PROBLEMAS

Si después de verificar lo anterior necesita más información o la visita de un técnico, llame al Centro de Servicio señalado en su localidad. En caso de no aparecer la ciudad donde usted vive, contamos con 300 Servicios Concecionados en la República Mexicana. Sólo debe llamar sin costo alguno al Centro de Atención al Cliente y ahí le proporcionarán el que le corresponde.

CUANDO SOLICITE INFORMACIÓN O UN SERVICIO TÉCNICO

Proporcione una descripción detallada del problema, el modelo, no. de serie, y fecha de compra del aparato (ver página 4). Esta información nos ayudará a darle un mejor servicio.

Centro Nacional de Atención al Consumidor

Si requiere asesoría o servicio, llámenos, nuestros especialistas le ayudarán a obtener una operación satisfactoria de su electrodoméstico.

SERVICIO ACROS WHIRLPOOL



Con espíritu de servicio

MEXICO

Tels. 273 • 9313 y 277 • 4608

Calle 2 Poniente No. 11
Esq. Blvd. Adolfo López Mateos
(Periférico) Col. San Pedro de los Pinos
México, Distrito Federal. C.P. 01180
Fax. 272 • 5644

MONTERREY

Tels. 329 • 2100 y 386 • 2131

Centro Industrial Acros Whirlpool
Carretera Miguel Alemán km 16,659-6
Apodaca, N.L. C.P. 66600
Fax. 329 • 2103

GUADALAJARA

Tels. 329 • 2100 y 386 • 2131

Río Conchos 1765
Fracc. Industrial el Rosario
Sector Reforma
Guadalajara, Jalisco. C.P. 44890
Fax. 657 • 1871

**En otras ciudades
Llame sin costo 91 • 800 • 83 • 004**

Servicio Acros Whirlpool cuenta con Centros de Servicio propios en 13 ciudades de la República y una red de más de 300 talleres autorizados.

- Servicio Dentro y Fuera de Garantía
- Pólizas de Servicio
- Refacciones Originales

ACROS

Poliza de Garantía

VÁLIDA SOLO EN MEXICO

VITROMATIC COMERCIAL, S.A. DE C.V. **MODELO: 7MAX4222**
Av. San Nicolás 2121 Nte.
Col. 1o. de Mayo, C.P. 64550
Monterrey, N.L., MEXICO
Tel. (lada 918) 329-22-00

Garantiza esta lavadora en todas sus piezas, componentes y mano de obra en los términos establecidos en la presente garantía, a partir de la fecha en que el usuario reciba de conformidad el producto considerando lo siguiente:

CONCEPTOS CUBIERTOS:

Defectos de fabricación que impidan total o parcialmente el correcto funcionamiento del aparato.

Reparación, cambio de piezas y componentes o la reposición del aparato.

Mano de obra y gastos de transportación derivados del cumplimiento de la garantía, dentro de nuestra red de servicio. Los puntos anteriores se harán sin costo alguno para el consumidor.

LA GARANTÍA NO ES EFECTIVA EN LOS SIGUIENTES CASOS:

Cuando el producto ha sido utilizado en condiciones distintas a las normales (la lavadora no es para uso comercial o industrial).

Cuando el producto no ha sido operado de acuerdo con el Manual de Instalación, Uso y Cuidado de la lavadora.

Cuando el producto ha sido alterado o reparado por personas o establecimientos no autorizados por VITROMATIC COMERCIAL, S.A. DE C.V.

PROCEDIMIENTO PARA HACER EFECTIVA LA GARANTÍA:

Presentar la Póliza de Garantía con los datos del formato de identificación del producto de la misma en cualquiera de los Centros de Servicio señalados en el manual del producto, o bien ante el distribuidor donde adquirió la lavadora. El tiempo de reparación será en un plazo no mayor a 30 días, contados a partir de la fecha de recepción del producto en el Centro de Servicio autorizado por el importador.

TÉRMINO:

Esta garantía tiene una vigencia de UN AÑO en todas sus piezas, componentes y mano de obra a partir de la fecha en que el usuario reciba de conformidad el producto.

Esta garantía ampara en la lavadora los siguientes períodos adicionales:

4 años en el ensamble de la transmisión

9 años en la tina

FORMATO DE IDENTIFICACIÓN

NOMBRE DEL COMPRADOR: _____	
DOMICILIO: _____	
NOMBRE DEL DISTRIBUIDOR: _____	
DOMICILIO: _____	
TEL: _____	
PRODUCTO: _____	MODELO: _____
NO. DE SERIE: _____	FECHA DE ENTREGA: _____

FIRMA DEL DISTRIBUIDOR Y SELLO (Señalar con precisión calle, no. interior y exterior, col., Edo. C.P.)	

NOTA IMPORTANTE

Este documento deberá ser presentado para cualquier trámite relacionado con la garantía.

EL COMPRADOR DEBERÁ MANTENER ESTE DOCUMENTO EN SU PODER Y EN UN LUGAR SEGURO.

El Consumidor podrá solicitar que se haga efectiva la garantía que ampara esta póliza con el distribuidor donde adquirió el producto. En caso de extravío de la póliza, el distribuidor expedirá una nueva póliza de garantía, previa presentación de la nota de compra o factura respectiva.

Centro de Servicio y Venta de Refacciones y Partes
SERVICIO ACROS-WHIRLPOOL
Centro Industrial Acros-Whirlpool
Carretera Miguel Alemán km 16,695
Interior 6. Apodaca, N.L. C.P. 66000
Tel. 329-21-00 y 386-21-31
Fax. 329-21-03

Utilice sin cargo para usted el Centro de Atención al Cliente
Tel: 91-800-83-004